

Fiche Technique

VSI et VSI W Spécial Magret

BIZERBA

Tranchage intelligent : Le trancheur vertical automatique VSI combine une cadence de tranchage élevée avec l'intégration d'une balance permettant l'analyse de données de production. Cette solution unique et polyvalente offre plus de souplesse et d'efficacité pour les processus de tranchages industriels.



Plus d'information
Haute performance et
large choix de
solutions et d'options.

Caractéristiques	Informations	Commentaires
Dimensions		
Surface nécessaire	589 x 861 mm (L x l)	Installation sur table ou sur support Inox
Espace de travail	589 x 861 x 800 mm (L x l x H)	
Informations électriques		
Tension	220-240 V 50/60 Hz	Courant alternatif
Consommation électrique	2.9 A	En fonction du voltage sélectionné
Indice de protection	IPx5	Nettoyage au jet d'eau sans pression, les composants peuvent être passés au lave-vaisselle
Informations de performance		
Dimensions produit	Min : 50 x 30 mm (l x h) Max : 240 x 60 mm (l x h)	Magret entier fumé ou séché Passage de 2 magrets en simultané
Épaisseur de tranches	0.3 - 12 mm / 0.01 - 0.5"	Réglage motorisé, dans les données des PLU
Longueur du produit	Jusqu'à 400 mm	
Performances de tranchage	Jusqu'à 80 tranches par minute	Les performances de découpe dépendent de la dépose et du type de produit à trancher
Utilisation	Ecran tactile configurable	
Poids	115 kg	Sans pied support
Composition des matériaux	Acier inoxydable et aluminium anodisé Plastique	Conforme à la réglementation (CE) No. 1935/2004 Conforme à la réglementation (CE) No. 10/2011
Options		
Interface de contrôle	Interface I/O Capteur rétro réfléchissant Capteur de proximité	24 V pour les machines en amont et aval, dépose d'intercalaires
Balance	Balance intégrée avec feed-back de l'épaisseur de tranche ou du nombre de tranche (VSI W) Gamme de pesée : 50 - 2000g / 1g	
TCP/IP	Interface de données aux systèmes Bizerba PC	En standard. Logiciel de récupération des données en option
Pied support	Versions mobile ou fixe en acier inoxydable	Mobile : 2 roulettes directrices et 2 roulettes fixes escamotables

Visuel



Normes



CE



Test DGUV
(GS)



Sanitaire ETL



UL/cUL

Intertek

Dimensions

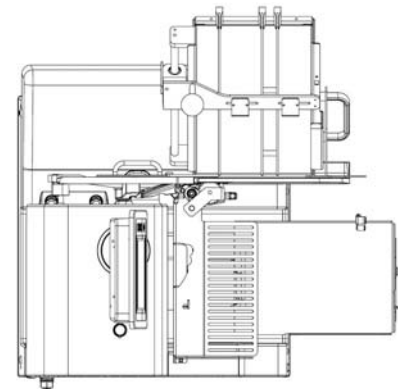
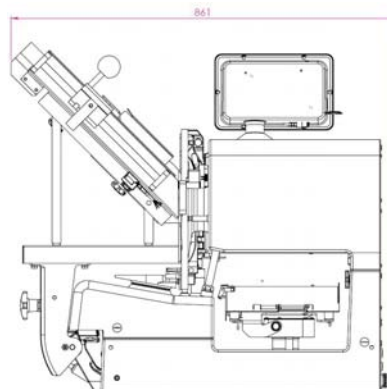
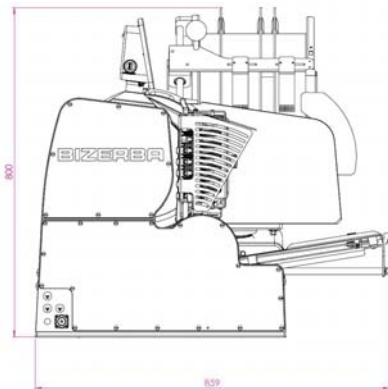

Bizerba SE & Co. KG
Wilhelm-Kraut-Straße 65
72336 Balingen
Germany

T +49 7433 12-0
F +49 7433 12-2696
marketing@bizerba.com

www.bizerba.com